

Montageanleitung wolfseal Verschlussprofil Außenecke



M029-1

Das brauchen Sie
auf der Baustelle:



Blechscheren



Bohrmaschine



Schlagdübel



Hammer

Montageanleitung Verschlussprofil Außenecke

ACHTUNG: Wir empfehlen die Fugenbreite auf 3 cm zu planen!

- 1 Vor der Montage wird die Schutzfolie von dem benötigten Verschlussprofil entfernt.

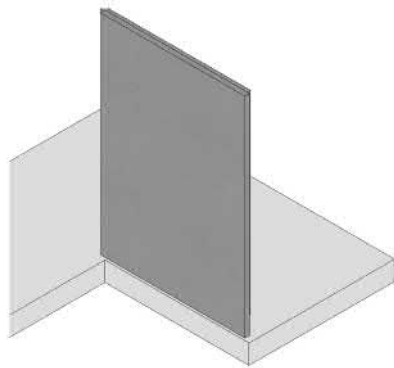

- 2 Das erste Fertigteilenelement wird gestellt.

- 3 Die Verschlussprofile werden mit der Blechscheren auf das benötigte Maß zugeschnitten und an das Fertigteilenelement geklebt.

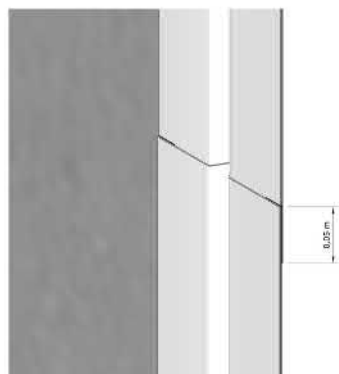
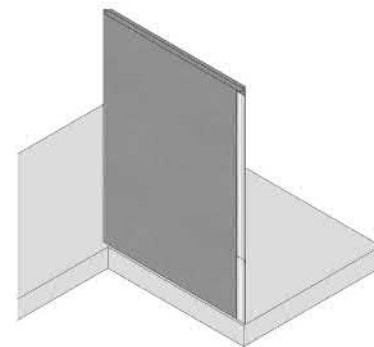

- 4 Beim Anbringen der Verschlussprofile muss eine Überlappung der einzelnen Elemente von 5 cm berücksichtigt werden.

Roland Wolf GmbH

Großes Wert 21 • 89155 Erbach

Tel. (+49) 07305.96 22 - 0 • Fax -22

info@wolfseal.de

www.wolfseal.de

Montageanleitung Verschlussprofil Außenecke

- 5** Bis zur Oberkante Fertigteilelement muss ein Abstand von 1 cm eingehalten werden.

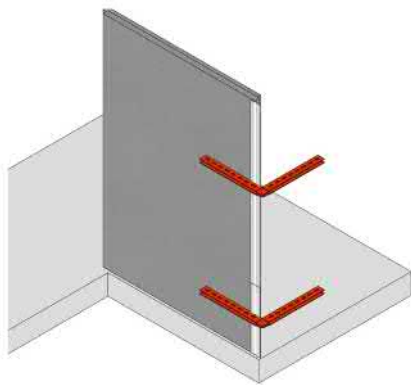
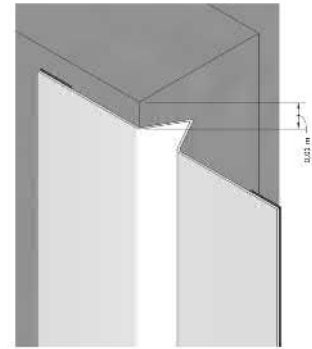

- 6** Die Montageschienen werden am Fertigteilelement befestigt.

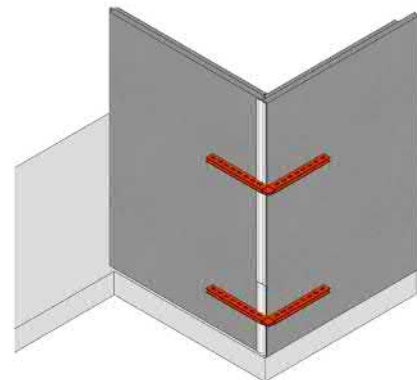

- 7** Das nächste Fertigteilelement wird gestellt und mit der Montageschiene verbunden.

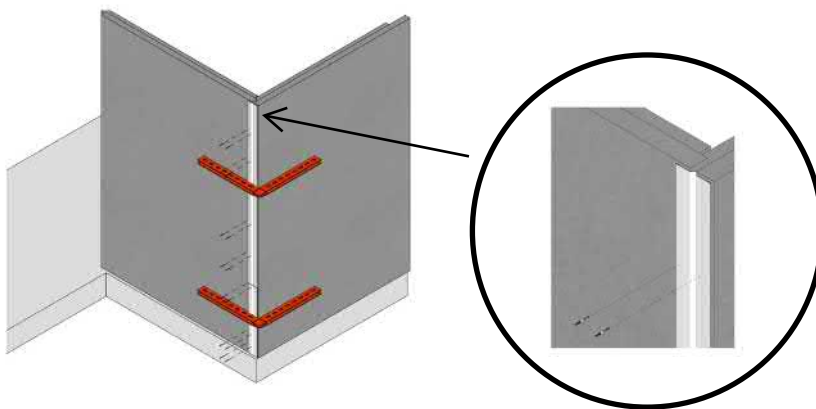

- 8** Das Verschlussprofil wird mit 4 Schlagdübeln/Ifdm mit den Fertigteilelementen verdübelt.

technische Änderungen vorbehalten